

WORLD SOCCER

Winning Eleven

Arcade Game Style

2003

©2003 KONAMI



e-AMUSEMENT対応で全国リーグ戦が実現!
さらなる進化を遂げたサッカーゲームの決定版が、
アーケードを白熱させる!!

- 各プレイヤーの戦績をコナミセンターサーバーがリアルタイムに集計。
全国リーグ戦が楽しめるe-マスターリーグを搭載しました。
コナミセンターサーバーから定期的に大会プログラム配信。各種大会を実施し、プレイヤーのモチベーションを刺激します。
JFA.MAX(日本代表公式データ)を採用。実際の代表戦での各選手の動きをもとに、それぞれの特徴をよりリアルに再現します。
アディダス社の協力により、ボールは『FEVERNOVA』を採用。

A nationwide league match is now available on e-AMUSEMENT version. Further evolved ultimate soccer game heats up the arcades!!

adidas, the adidas logo, FEVERNOVA and the trigon logo are trade marks which are owned by the adidas-Salomon Group, used with permission.



※筐体写真はイメージです。

e-マスターリーグ

- リーグ戦を勝ち抜いて全国リーグの覇者を目指そう。
プレイヤーが育てたチームが、対戦相手チーム(CPU)としての各地の筐体に出現! チームデータはもちろん、プレイヤー固有の戦術をも再現する優れたAIを搭載していますので、迫真の試合展開を実現。



店舗内で、どの筐体とも通信対戦が可能に

- e-AMUSEMENTのネットワークシステムを利用して店内のどの筐体とでも対戦を可能にします。
e-マスターリーグ中は、乱入対戦の拒否が可能になりました。プレイヤーは全国リーグ戦を集中して楽しめます。

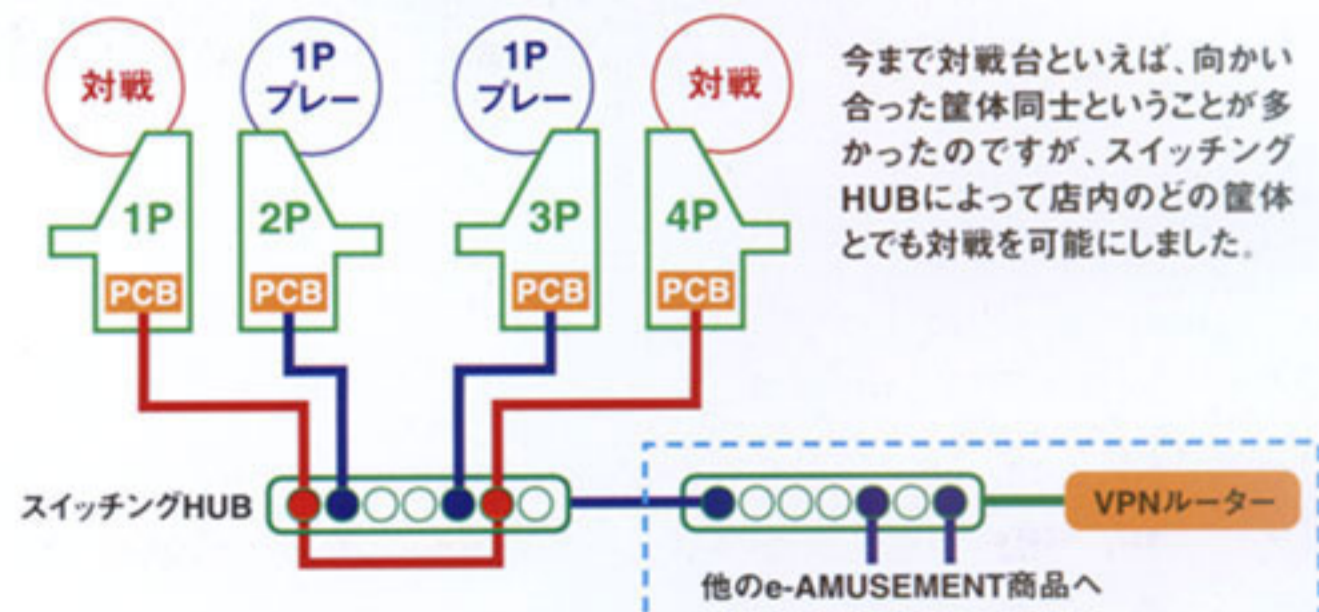

今まで対戦台といえば、向かい合った筐体同士ということが多かったのですが、スイッチングHUBによって店内のどの筐体とでも対戦を可能にしました。



日本プロ麻雀連盟公認。究極のオンライン対戦麻雀ゲーム。 真の最強雀士の座を賭けた新たなる闘いが始まる!

- 日本プロ麻雀連盟の完全監修の下、CPUを完全強化。プロ雀士の頭脳と経験をもった総勢24名のCPUが、対人対戦のみならずCPU対戦でも熱い戦いを繰り広げます。
- 大好評のオーブシステムによる麻雀格闘倶楽部・段位認定を継続しながら、日本プロ麻雀連盟で行われているリーグ制を採用し、プレイヤーのモチベーションをさらに掻き立てます。
- e-AMUSEMENTで自動配信される大会モードがさらに進化。「日本プロ麻雀連盟公認大会」「全国黄龍・王位決定戦」「全国四神・王位決定戦」など、充実した大会内容でプレイヤーのモチベーションをさらに刺激します。
- 全国のプレイヤー同士の熱い戦いが繰り広げられている「全国オンライン対戦Ver.」の遊びも継承。また、今まで「麻雀格闘倶楽部」で獲得した段位、戦績等はそのまま継承できます。

■ The top of the best online competition mahjong game authorized by the Japan Federation of Professional Mahjong Players. New tough battles to seize the grand championship crown will now commence!



日本プロ麻雀連盟のプロ雀士総勢24名が参戦

